

### 粉体、液体の投入用ホッパー

型式	容量 L	内径mm	高さmm	価格
THT-18-1.5S	1	180	170	35,600
THT-21-1.5s	2	210	195	36,200
THT-24-1.5s	3	240	222	37,100
THT-27-1.5s	4	270	248	40,500
THT-30-1.5s	5	300	274	41,300
THT-33-1.5s	8	330	300	44,200
THT-36-1.5s	10	360	325	46,900
THT-39-1.5s	13	387	349	51,400
THT-43-2s	18	430	376	58,200
THT-47-2s	25	470	411	70,800

材質 SUS304

仕上げ 内外面 バフ研磨 #320相当

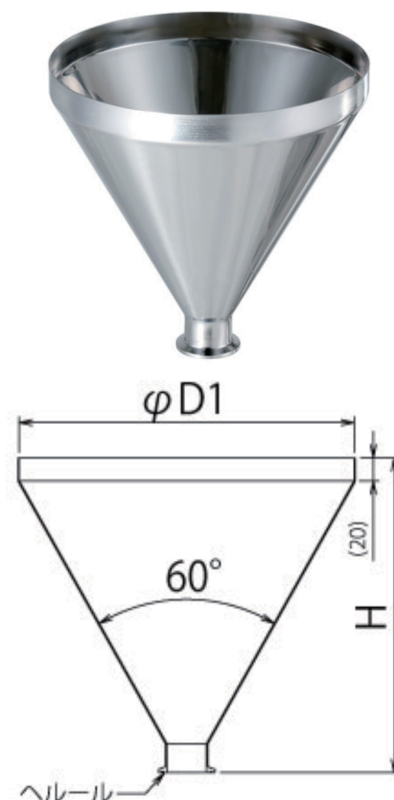

### IV-④ 偏心投入用ホッパー TEHT

#### 粉体、液体の投入用ホッパー

干渉しないように偏心しています。

型式	容量 L	内径mm	高さmm	価格
TEHT-18-1.5s	1	180	165	48,100
TEHT-21-1.5s	2	210	195	48,700
TEHT-24-1.5s	3	240	225	49,600
TEHT-27-1.5s	4	270	255	53,000
TEHT-30-1.5s	5	300	285	53,700
TEHT-33-1.5s	8	330	315	56,700
TEHT-36-1.5s	10	360	345	60,300
TEHT-39-1.5s	13	387	372	64,800
TEHT-43-2s	18	430	403	71,600
TEHT-47-2s	25	470	443	86,200

材質 SUS304

仕上げ 内外面 バフ研磨 #320相当

